



Minskar
driftsstörningarna

Rengör kraftigt
nedsmutsade system

Skyddar och ökar
livslängden på systemet

TTM FiltrX[®] C450

Stort systemfilter som avlägsnar magnetit

TTM FiltrX[®] C450 systemfilter avlägsnar effektivt magnetit och smuts i värme- eller kylsystem. Systemfiltret förhindrar att magnetit och smuts sätter igen eller nöter på komponenter i pumpar, ventiler och annan utrustning, som annars riskerar att kärva och läcka i förtid, även om de är avstängda.

TTM FiltrX[®] C450 behandlar ett delflöde och påverkar inte trycket eller flödet i systemet. Som standard levereras filterna med ett utbytbart påsfilter med maskstorlek 1 micron. Påsfilter med andra maskstorlekar kan erhållas på begäran.

Installationsfördelar

- Enkel att installera och driftsätta
- Kan installeras för permanent eller tillfällig drift
- Kan installeras i både små och stora system

Driftsfördelar

- Robust konstruktion
- Sänker driftskostnaderna
- Minskar driftsstörningarna
- Förlänger livslängden på systemet
- Utbytesfilter som är enkelt att byta ut

Modell	FiltrX® C450
Artikelnummer	519201
RSK	579 31 02
Systemtryck standard, totalt tryck i anslutningspunkten, max.	10 bar
Tillåtna vätskor	Vatten, Etylenglykol (MEG) max 40%, destillerat vatten
Flöde	70 l/ min
Märkeffekt	0,51 kW
Märkström	2,34 A
Anslutningsdimension	R25 (G1) inv. gänga
Mått: (BxLxH mm)	480x422x1040
Vikt	40 kg
Medietemperatur	0 – +60 °C
Tryckklass	PN10
Magnetstyrka	12000GS
Eldata / spänning	1 ~ 230V, 50Hz, stickpropp
Skyddsklass	IP44
Magnetstav	Ø25 x 200mm

Ritning

TTM FiltrX®C450

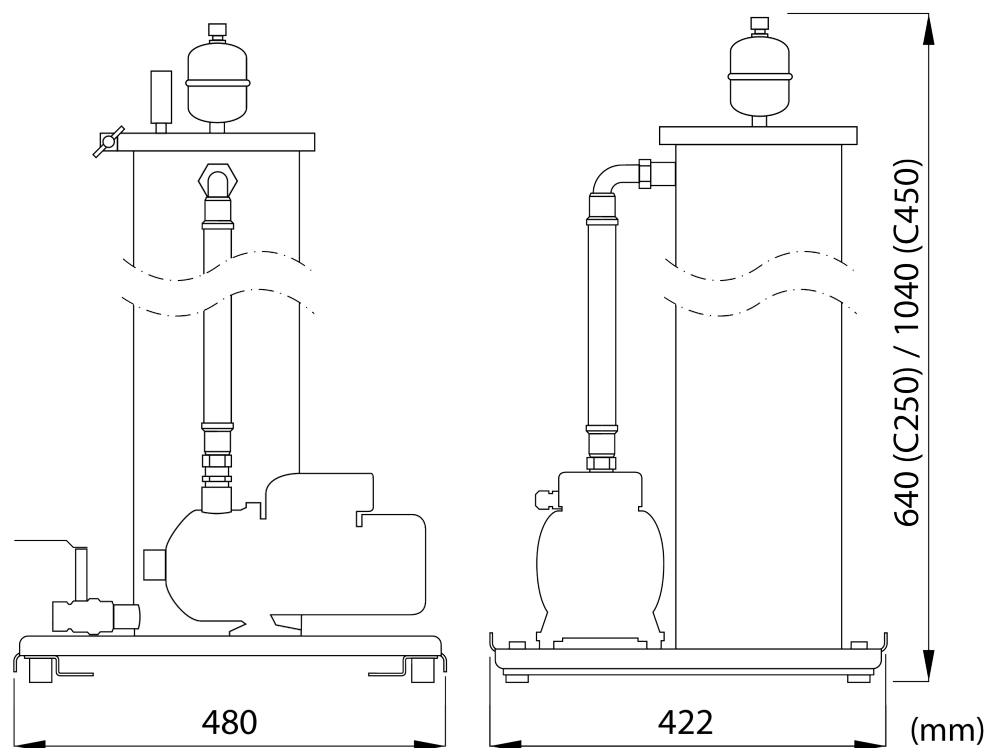

TTM FiltrX® C450 ansluts med TTM Anslutnings slangar på systemets returledning. Två avstick med kulventiler med minsta dimension DN20 och ett inbördes avstånd om minst 500 mm. monteras på ledningens undersida. Anslutningarna på TTM FiltrX® C450 är DN25 invändig gänga.



- Koppla en TTM Anslutnings slang (1) från det första avsticket till pumpen (tillopp från systemet).
- Koppla en TTM Anslutnings slang (2) från det andra avsticket till filterbehållaren (retur till systemet).
- Öppna de tre avstängningsventilerna (3) och vänta tills all luft i filterbehållaren evakuerats genom toppavluftaren (4).
- Starta pumpen.
- Kontrollera filtret regelbundet och byt det vid behov. Intervallerna är beroende av systemets storlek och mängden partiklar i vätskan. Vi rekommenderar att tillsyn sker redan efter ett par dagar vid hårt nedsmutsade system.

Notera: Klämringens gänga skall smörjas in med kopparpasta/siliconfett 1 gång/år eller varje gång filtret öppnas

Den integrerade magneten kan orsaka klämskador. Var även uppmärksam på att magneten kan störa elektronisk utrustning och pacemakers.

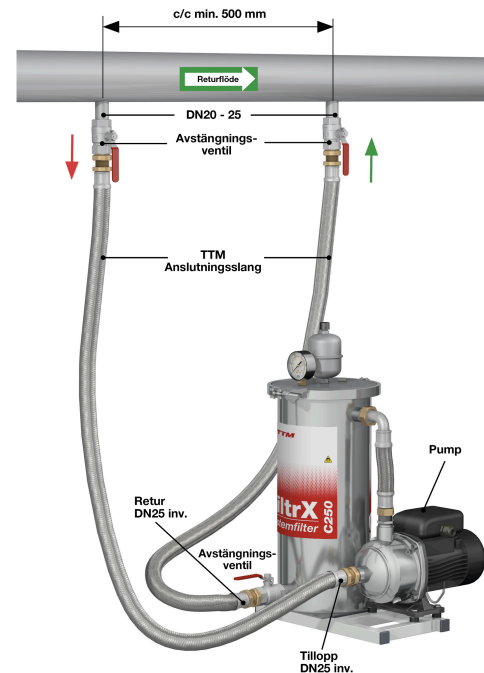

Tillval

TTM FiltrX®C450

FiltrX® transportkärna

Smidig transportkärna som förenklar transport av TTM FiltrX® systemfilter.

TTM Slangset R25 (G1)

För FiltrX C250 & C450, GeniX, Offset 600 samt RTB Blandningskärl

FiltrX® Påsfilter

Utbytbar påsfilter försett med lyfthandtag som förenklar utskiftningen, maskvidd 1 micron.