



Minskar
driftsstörningarna

Rengör kraftigt
nedsmutsade system

Skyddar och ökar
livslängden på systemet

TTM FiltrX® C125

Systemfilter som avlägsnar magnetit

FiltrX® systemfilter avlägsnar effektivt magnetit och smuts i värme- eller kylsystem.

FiltrX® C125 är elektroniskt styrd och ett larm varnar när det är dags att byta filter. Om filtret är helt igensatt växlar systemet över till energisparläge. Systemfiltret förhindrar magnetit och smuts från att täppa till eller nöta på komponenter i pumpar, ventiler eller värmeväxlare vilket förlänger systemkomponenternas livslängd och förbättrar energieffektiviteten.

FiltrX® C125 är anpassad för VVS-system med mindre rördimensioner.

FiltrX® behandlar ett delflöde och påverkar inte trycket eller flödet i systemet.

Installationsfördelar:

- Enkel att installera och driftsätta
- Kan installeras för permanent eller tillfällig drift
- Kan installeras i både små och stora system

Driftsfördelar:

- Robust konstruktion
- Sänker driftskostnaderna
- Minskar driftsstörningarna
- Förlänger livslängden på systemet
- Utbytesfilter som är enkelt att byta ut

| Modell | C125 |
|---|--|
| Artikelnummer | 519195 |
| RSK | 5793116 |
| Anslutningsdimension | R15 utv. gänga |
| Tillåtna vätskor | Vatten, glykoler (max 40%), destillerat vatten |
| Magnetstav | Ø25 x 200mm |
| Magnetstyrka | 12000GS |
| Märkeffekt | 0,055 kW |
| Bredd x längd x höjd (mm) | 415 x 290 x 550 |
| Tryckklass | PN10 |
| Systemtryck standard, totalt tryck i anslutningspunkten, max. | 7 bar |
| Skyddsklass | IP44 |
| Märkström | 0,45 A |
| Medietemperatur | 0 - +60 °C |
| Eldata / spänning | 1 ~ 230V, 50Hz, stickpropp |
| Vikt | 11 kg |

Ritning

TTM FiltrX® C125

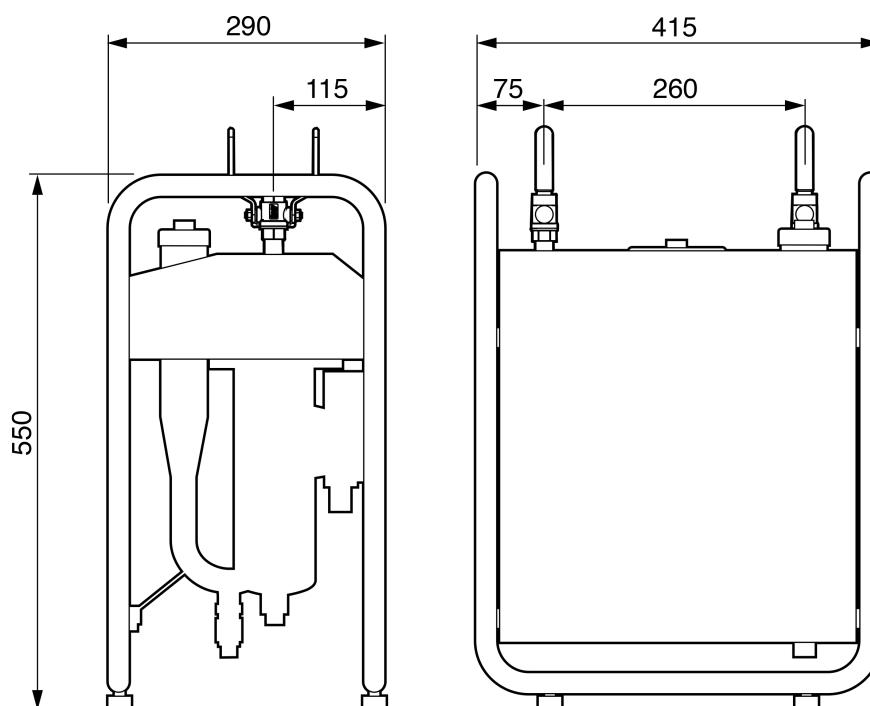

TTM Slangar

TTM Anslutnings slang är en flexibel och glykolresistent slang i diffusionströgt material*. Butylslangen är stålomspunnen och klassad för tryck upp till 10 bar. Temp. område -20-+90(°C).

Anslutningsslangen är försedd med lekande mutter (R15) av mässing med invändiga gängor i båda ändarna.

- Längd(mm) 800
Art.nr: U2012513
- Längd(mm) 1500
Art.nr: U2012514
- Längd(mm) 2000
Art. nr: U2012515

**) Uppfyller kravet för diffusionstät ($\leq 0,32 \text{ mg}/(\text{m}^2 \cdot \text{d})$ vid 40 °C).*

TTM Slangar - Paket

Flexibel stålomspunnen anslutnings slang av butyl* med lekande mutter (R15) i bägge ändar. Levereras som paket med 2 st 1,5 m slangar och 4 st anslutningsnipplar. Packningar ingår

Art. nr: 517726

TTM FiltrX C125 Filterpatron

Utbytesfilter som byts ut när det är fullt 5 micron (5µm).

Material: Polypropylen

Medietemperatur: 0 – +80 °C

Art.nr: 519447