

Shuntopac®

65-100 V



Shuntgrupp för värme

Shuntopac 65-100 V är en shuntgrupp för fjärrvärmeanläggningar och konventionella radiator-, ventilations- och golvvärmesystem. Shuntgruppen finns som standard med anslutningsdimensioner från DN 65 till och med DN 100. Den kan utrustas med flera komponenter av valfritt fabrikat och ett flertal olika kopplingsalternativ.

Shuntopac 65-100 V levereras med brand- och korrosionssäker kåpa av aluzinkplåt och med isolering av mineralull. Shuntgruppen är försedd med stativ med två ben med fotplattor för uppställning och fastsättning i golv.

Rörpaketet består i standardutförande av helsvetsade tryckkärlsrör SS-EN 10216-2. Rörpaketet i annan kvalitet eller med annan ytbehandling kan levereras på beställning. Utformningen av rörpaketet utgör, vid angivna montageåren, spärr mot oönskad värmeöverföring på grund av dubbelcirkulation.

Shuntopac 65-100 V är CE-märkt i överensstämmelse med tillverkardeklaration 2B enligt maskindirektivet.

Shuntgruppen är miljöbedömd.

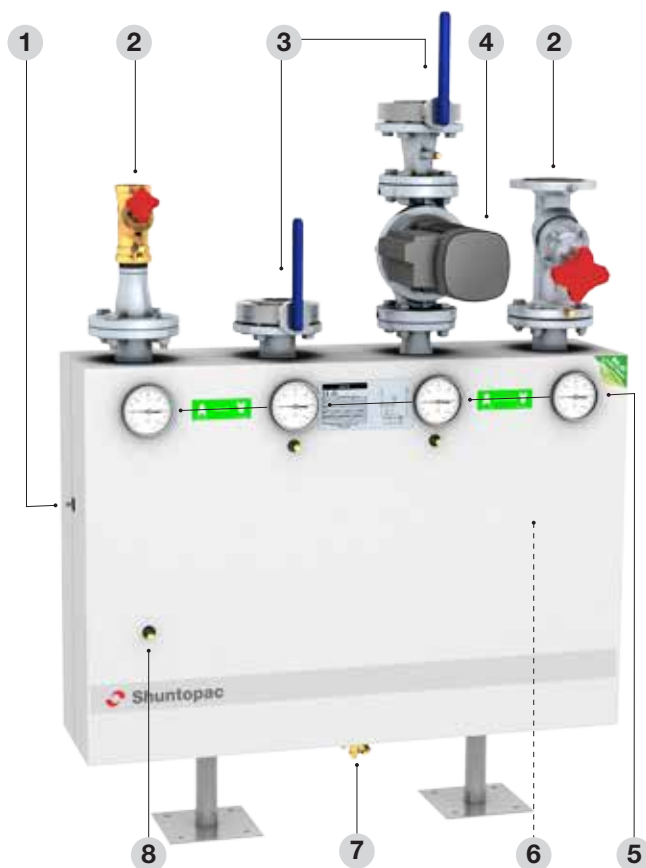

Utrustning

1. Styrventil

Sättesventil med fläns- eller gänganslutning av valfritt fabrikat och typ.

2. Injusteringsventiler

2 st av valfritt fabrikat och dimension. Monterade i rörpaket med flänsförband. Som standard levereras fabrikat TA STAD/F. Kan även levereras med dynamiska inregleringsventiler, flödesregulatorer eller differenstryckregulator.

3. Avstängningsventiler

2 st vridspjällventiler. Dimensionerade att fungera som ändventiler om shuntgruppen demonteras från systemet. Monterade i rörpaket med flänsförband.

4. Pump

Valfritt fabrikat och typ med "våt" eller "torr" motor.

5. Termometrar

4 st graderade 0–120 °C. Monterade i dykrör.

6. Backventil

1 st tillverkad i mässing/gjutjärn/rostfritt stål med fjäderbelastad.

7. Avtappningsdon

Utförande med slangförskruvning R 1/2"

8. Mätuttag

Typ TA STAD är monterade på samtliga anslutningar.

Specialutförande

- Rörpaket av ex.vis koppar eller rostfritt stål av önskad kvalitet.
- Rostskyddsmålat rörpaket; ex.vis epoxylack.

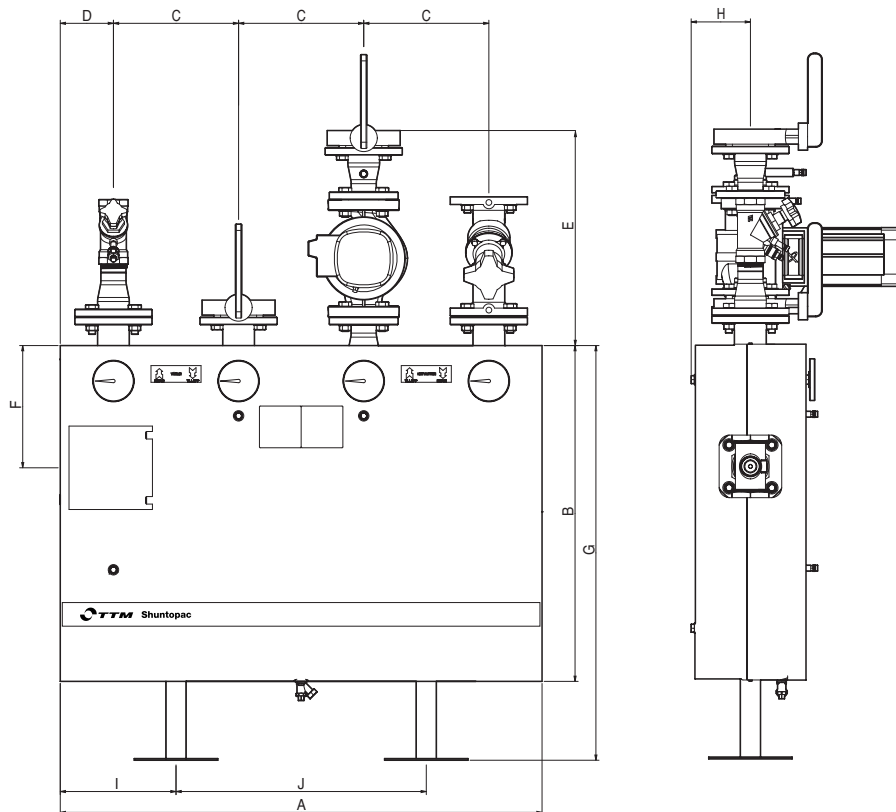

Ansl. DN	65	80	100
A	1150	1150	1400
B	800	800	1050
C	300	300	350
D	125	125	178
E	variabelt	variabelt	variabelt
F	290	290	417
G	995	1000	1240
H	140	140	140
I	275	275	370
J	600	600	660
Vikt, ca kg	150	250	350

Max. tryck: 1,0 MPa

Temp. område: +5 – +110 °C

Måttangivelser avser normalutförande. Vissa avvikelser kan förekomma vid annan utrustning.

Utföranden

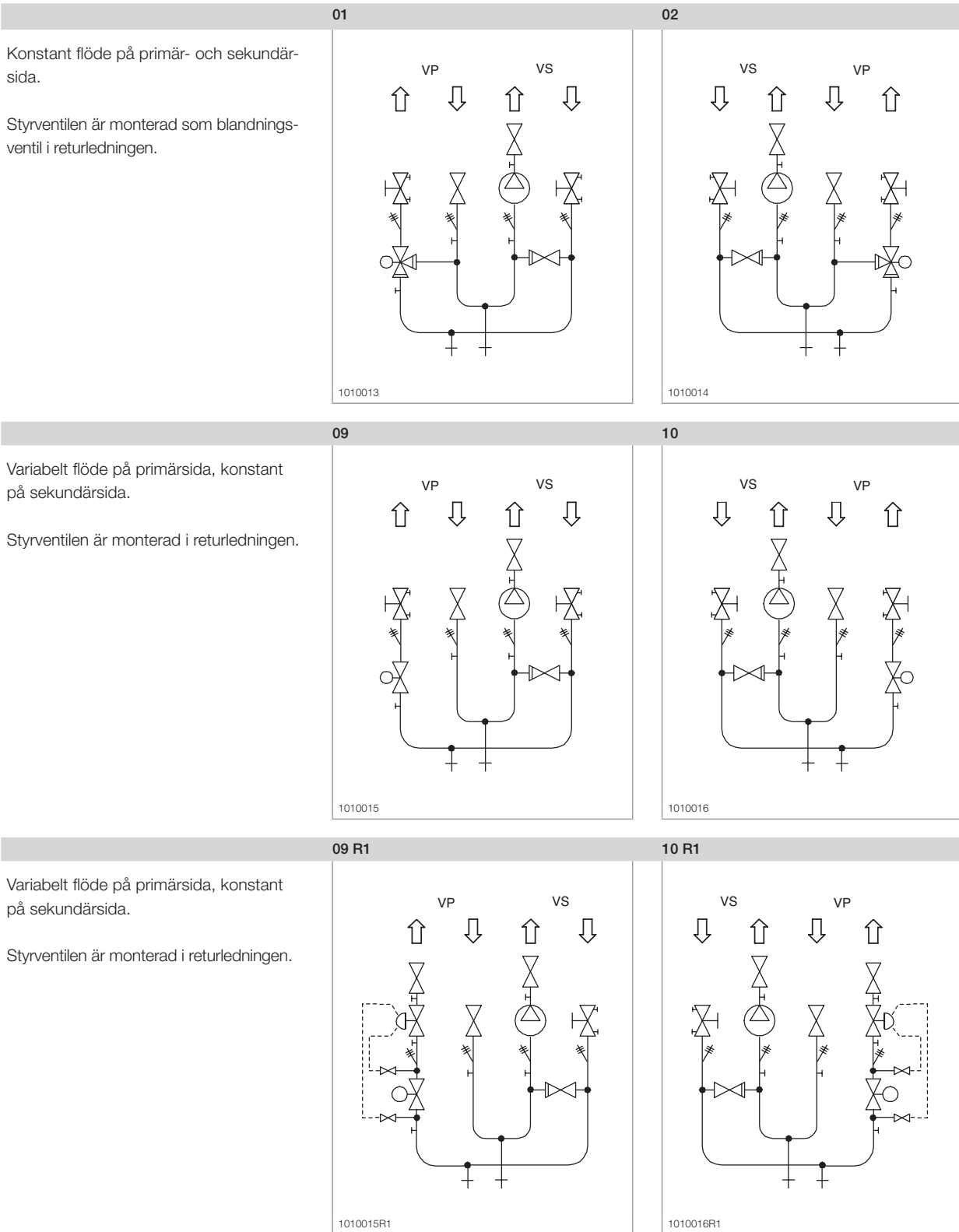

Utföranden

09 R2

Variabelt flöde på primärsida, konstant på sekundärsida.

Styrventilen är monterad i returledningen.

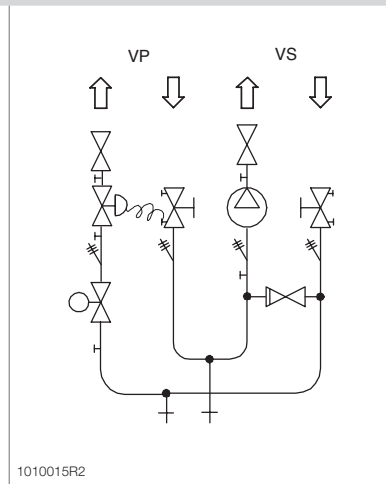

1010015R2

10 R2

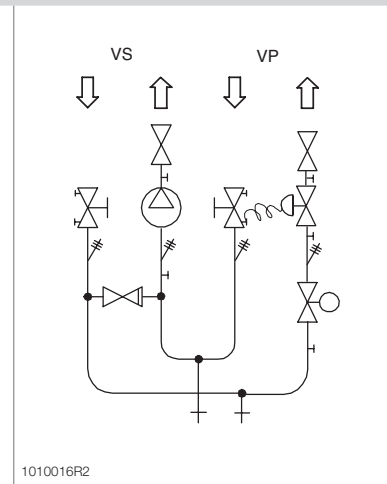

1010016R2

05 Sabo

Variabelt flöde på primärsida, konstant på sekundärsida.

Styrventilen är monterad som blandningsventil i tillloppsledningen.

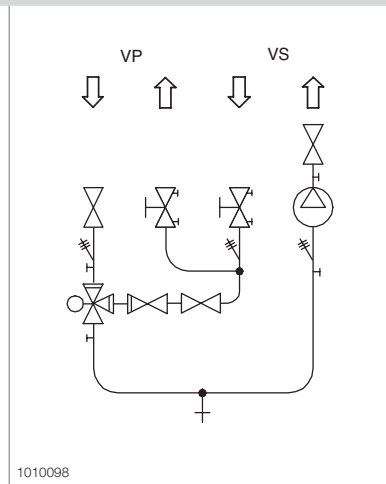

1010098

06 Sabo

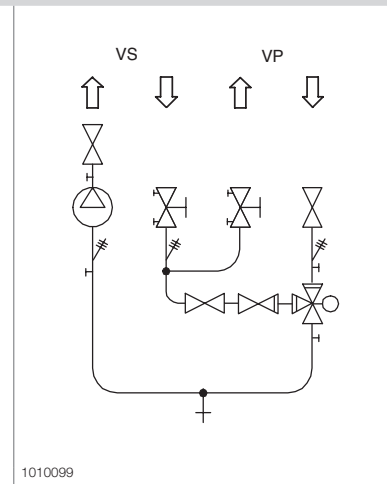

1010099

01 N

Konstant flöde på primärsida och sekundärsida.

Styrventilen är monterad som blandningsventil i tillloppsledningen.

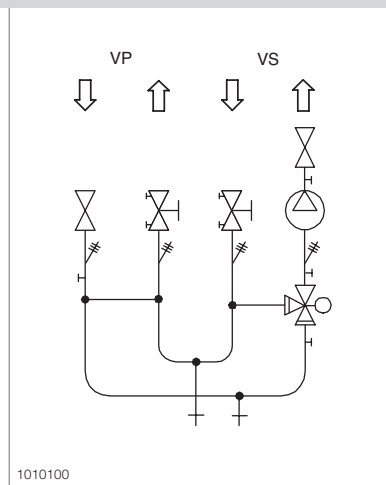

1010100

02 N

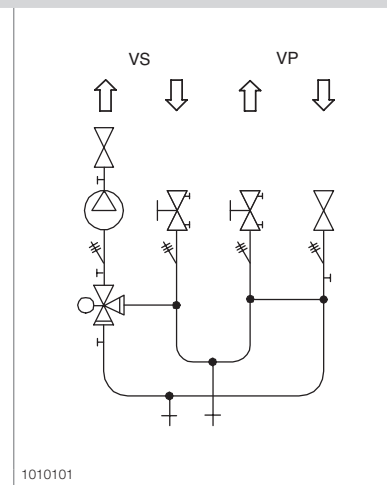

1010101

Differenstryckmätning

Samtliga yttre ventiler på Shuntopac 65-100 V är försedda med mätuttag, vilket möjliggör fullständig differenstryckmätning.

Primärsidan

- B - A** Differenstryckmätning över injusteringsventilen på primärsidan. Flödet på primärsidan kan bestämmas med hjälp av diagram för injusteringsventilen.
- C - A** Tillgängligt differenstryck för primärsidan.
- H - B** Tryckfall över styrventilen.

Sekundärsidan

- D - E** Differenstryckmätning över injusteringsventilen på sekundärsidan. Flödet på sekundärsidan kan bestämmas med hjälp av diagram för injusteringsventilen.
- F - D** Tryckfall i anslutet objekt på sekundärsidan.
- G - F** Tryckuppsättning över cirkulationspumpen.

